

**СТАНДАРТ СОВЕТА ЭКОНОМИЧЕСКОЙ ВЗАИМОПОМОЩИ**

**ДВЕРИ ДЕРЕВЯННЫЕ**

**Метод испытания сопротивления**

**ударной нагрузке**

Дата введения:

в договорно-правовых отношениях по экономическому  
и научно-техническому сотрудничеству 1985-01-01;

в народном хозяйстве 1986-01-01.

**Информационные данные**

1. Автор - делегация ЧССР в Постоянной Комиссии по сотрудничеству в области стандартизации.
2. Тема - 01.344.05-81.
3. Стандарт СЭВ утвержден на 53-м заседании ПКС.
4. Сроки начала применения стандарта СЭВ:

Страны - члены СЭВ	Сроки начала применения стандарта СЭВ	
	в договорно-правовых отношениях по экономическому и научно-техническому сотрудничеству	в народном хозяйстве
НРБ	Январь 1985 г.	Январь 1986 г.
ВНР	Январь 1985 г.	Январь 1986 г.
СРВ		
ГДР	-	-
Республика Куба		
МНР		
ПНР	Январь 1985 г.	Январь 1986 г.
СРР	Январь 1986 г.	-
СССР	Январь 1985 г.	Январь 1986 г.
ЧССР	Январь 1986 г.	Январь 1986 г.

5. Срок первой проверки - 1990 г., периодичность проверки - 5 лет.

УТВЕРЖДЕН Постоянной Комиссией по сотрудничеству в области стандартизации. Прага, июль 1983 г.

ВВЕДЕН в действие постановлением Государственного комитета СССР по делам строительства от 5 июля 1984 г. № 107

Настоящий стандарт СЭВ распространяется на распашные деревянные двери.

## 1. Сущность метода

Метод заключается в определении остаточной деформации и разрушения створки, закрепленной неподвижно в коробке, от удара неупругим грузом в направлении закрывания двери.

## **2. Образцы**

2.1. Образцами для испытания являются изделия, соответствующие техническим требованиям на конкретный вид дверей.

2.2. Количество образцов для испытания принимают в зависимости от объема партии, но не менее 3 шт.

## **3. Аппаратура**

Для испытания применяют:

1) испытательный стенд, состоящий из конструкции для жесткого закрепления дверной коробки по периметру;

2) груз неупругий - кожаный мешок, заполненный сухим песком, массой  $(25 \pm 0,2)$  kg и диаметром  $(250 \pm 20)$  mm;

3) приспособление для определения высоты удара;

4) линейку металлическую длиной 1000 mm;

5) глубиномеры по СТ СЭВ 708-77, СТ СЭВ 1309-78;

6) щупы плоские.

## **4. Проведение испытаний**

4.1. Образец устанавливают в испытательный стенд в соответствии с чертежом. Коробку закрепляют неподвижно.

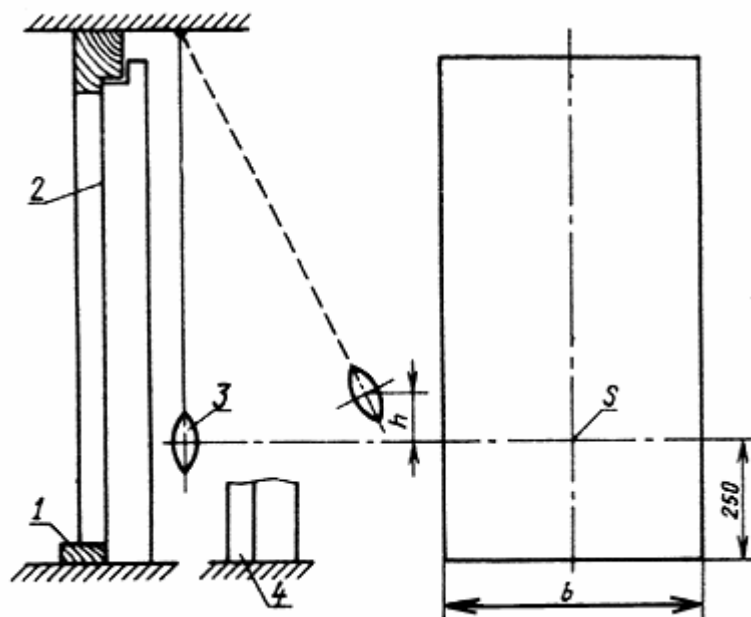

1- коробка с порогом; 2 - створка; 3 - неупругий груз; 4 - коробка без порога;

$h$  - высота падения груза;  $S$  - центр удара груза;  $b$  - ширина двери

Проверяют плоскостность створки в месте нанесения удара по СТ СЭВ 4181-83 и величины зазоров между коробкой и створкой .

4.2. Для определения центра  $S$  удара грузом проводят линию параллельно нижнему краю створки на расстоянии 250 mm от него. Точка пересечения этой линии с продольной осевой линией створки является центром  $S$  удара грузом.

4.3. При испытании дверей запирающие приборы должны быть в положении "Заперто".

4.4. Высота  $h$  падения груза должна составлять 200 mm - для внутренних дверей, 400 mm - для входных дверей в квартиру, 500 mm - для наружных дверей. Каждый образец подвергают удару трижды.

4.5. После испытания определяют наличие разрушений, измеряют величины остаточных деформаций и зазоров между коробкой и створкой, проверяют открывание и закрывание створки, отпирание и запираение приборов.

## 5. Оценка результатов

Сопротивление образцов дверей считают удовлетворительным, если после испытаний в образцах не возникло разрушений, изменения формы не превысили допустимых размеров, функции открывания и закрывания створок, отпирания и запираения приборов не нарушились.

## 6. Отчет об испытании

Отчет об испытании должен содержать:

- 1) краткое описание испытательных образцов (вид двери, особенности конструкции створки, размеры);
- 2) номер и наименование технической документации на двери;
- 3) данные об условиях и результатах испытаний согласно пп. 4.1-4.4;
- 4) оценку результатов испытаний;
- 5) дату поступления образцов на испытания и дату проведения испытаний;
- 6) наименование организации, представившей образцы на испытания, и наименование изготовителя дверей;
- 7) наименование организации, проводившей испытания;
- 8) обозначение настоящего стандарта СЭВ.